

Owijanie poziome

TEZAURUS OP1050

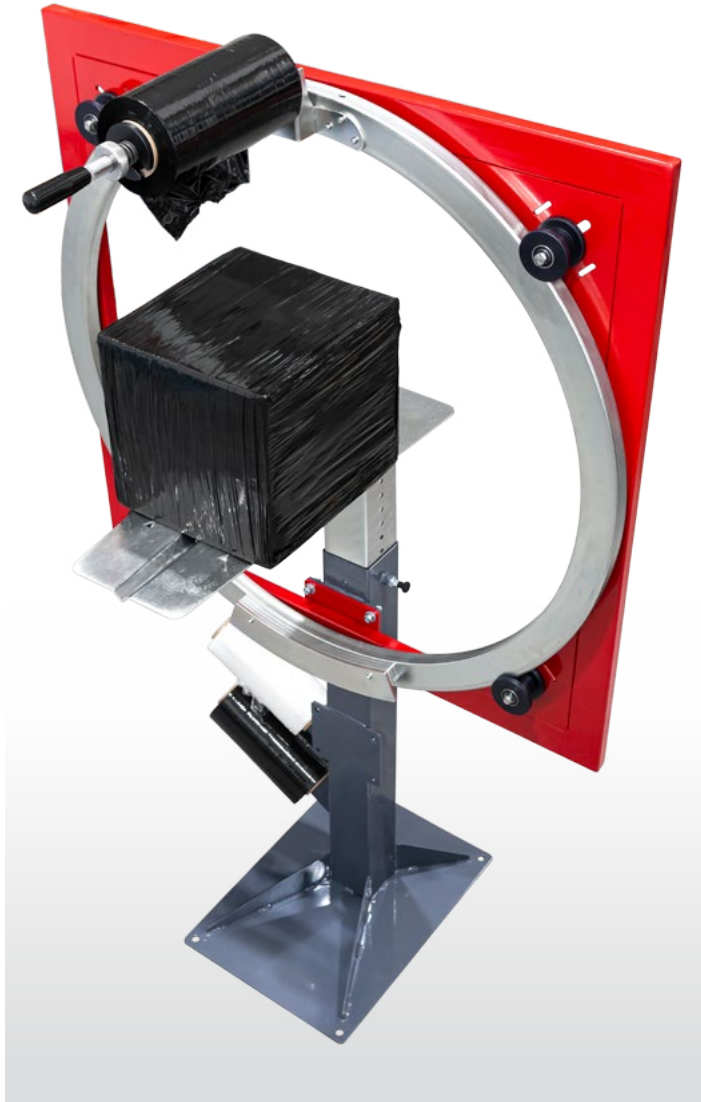

Praktyczna owijarka do prostego i szybkiego pakowania w folię stretch

Wyjątkowy pomocnik przy pakowaniu przesyłek w przezroczystą lub czarną folię stretch.

OP1050 to ręczna owijarka do pakowania w folię czarną lub bezbarwną, która zapewnia anonimowość zapakowanego towaru oraz chroni go przed kurzem i wilgocią. Dzięki OP1050 przesyłki będą szybsze i bardziej wydajne. Dzięki OP1050 opakowanie z folii stretch staje się bardziej ekonomiczne i estetyczne.

OP1050 to podstawowy model obsługiwany w pełni ręcznie. Sprawdź także zmotoryzowane wersje owijarki: model OP1050M oraz model OP1050 Tyre dedykowany do pakowania opon.

Główne zalety

- Łatwa i bezpieczna obsługa
- Rama o regulowanej wysokości
- Stół roboczy z regulacją wysokości
- Płynna regulacja napięcia folii
- Szybka wymiana folii



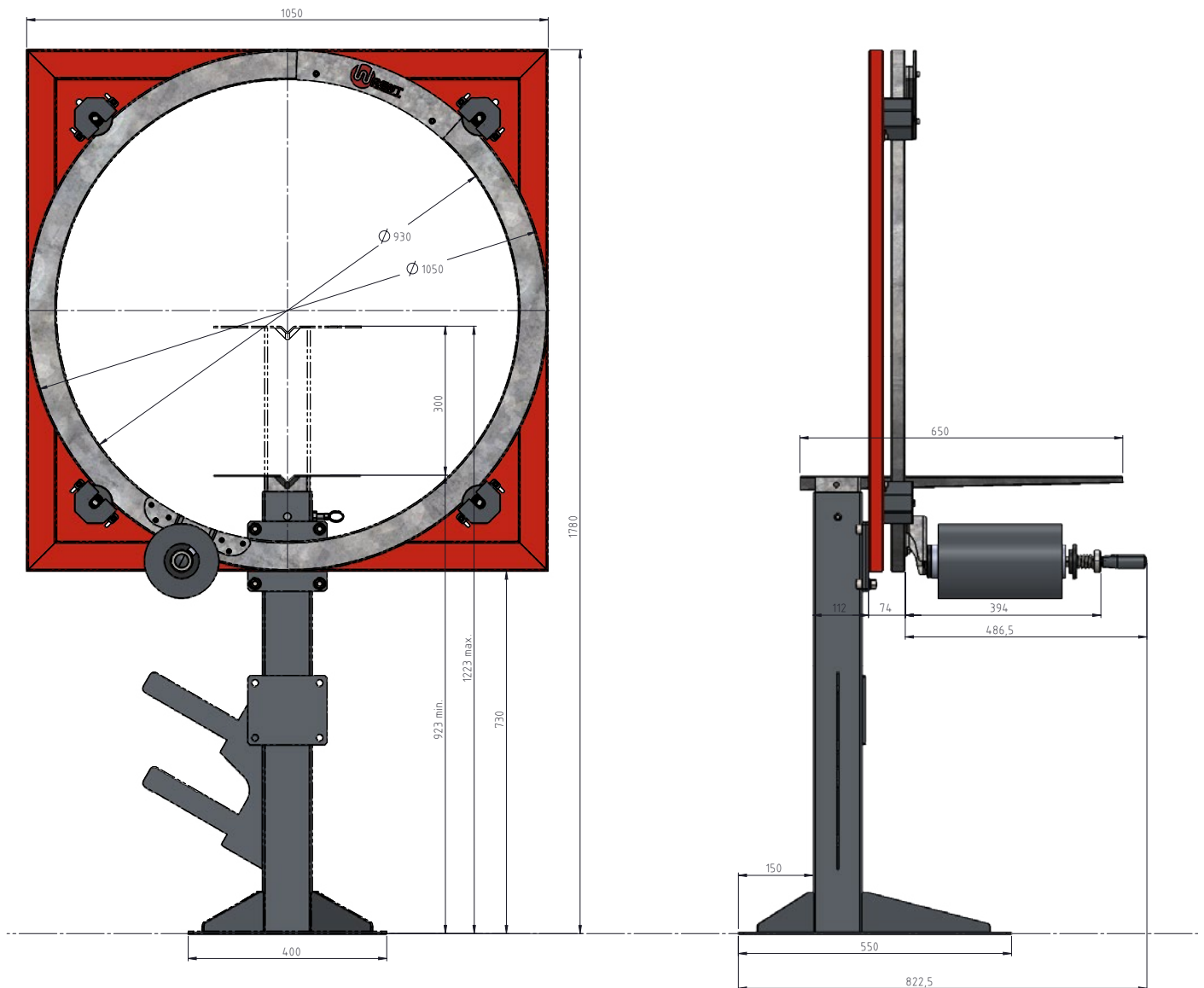

☐ Opcje wyposażenia

- Drewniana, wodoodporna podstawa (dla przypadków, gdy mocowanie do posadzki nie jest możliwe)
- Aplikator taśmy samoprzylepnej
- Uchwyt na rolkę z folią o szerokości 500, 250 lub 125 mm
- Uchwyt na rolkę folii bąbelkowej o szerokości 500 mm
- Wybrane kolory malowania maszyny
- Wąski stół dla małych paczek
- Przenośniki rolkowe na stole
- Peumatyczny moduł docisku paczki
- Inny kształt stołu
- Inne wymiary maszyny

☐ Dane techniczne OP1050

Wymiary urządzenia: 774 x 1050 x 1780 mm

Waga: 73 kg

Czas owijania 1 paczki: ok. 20 s

☐ Rozmiary paczek

Szerokość	Wysokość
500	700
600	600
700	500
800	350